

Regionale Förderungen - Range Extender

Stand
04.12.2012

Allgemeine Infoseite:

<http://www.oeamtc.at/?id=2500%2C1137548%2C%2C>
<http://e-connected.at/content/f%C3%BCr-private>

Förderungen für Private Fahrzeugbesitzer*:

*Änderungen vorbehalten. Opel Austria nimmt keine Gewähr für die Gültigkeit, Vollständigkeit und Richtigkeit der Angaben.

Region	Salzburg	Niederösterreich	Steiermark
max. Förderung?	€1.000,-	€1.400,-	5.000,-
Welche Fahrzeugklasse?	Elektro Hybrid Antrieb	Plug-In Hybrid (inkl. Ampera)	Rein elektrisch und Range Extender
Detailinfo?	www.klup-salzburg.at	http://www.noel.gv.at/	http://www.technik.steiermark.at/ Nur bei nachweislicher Nutzung von Ökostrom - läuft Ende 2012 aus!!!!

Förderungen für Unternehmer*:

*Änderungen vorbehalten. Opel Austria nimmt keine Gewähr für die Gültigkeit, Vollständigkeit und Richtigkeit der Angaben.

Region	Salzburg	Niederösterreich	Stadt Graz
max. Förderung?	€1.000,-	€2.000,-	€1.500,-
Welche Fahrzeugklasse?	Elektro Hybrid Antrieb	Plug-In Hybrid (inkl. Ampera)	Elektro/ Hybrid/ Gas-Antrieb
Wer?	Firmen	Taxiunternehmen oder Fahrschulen	Firmen
Detailinfo?	www.klup-salzburg.at	http://www.noel.gv.at/	http://www.grazer-ea.at/cms/ Läuft Ende 2012 aus!!!!
Region	Wieselburg	Österreich	Steiermark
max. Förderung?	1.000,-	noch keine Angabe	5.000,-
Welche Fahrzeugklasse?	Rein Elektrisch inkl. Range Extender	Range Extender	Rein elektrisch und Range Extender
Wer?	Unternehmen	Unternehmen	Taxi
Detailinfo?		http://www.umweltfoerderung.at/kpc/de/home/umweltfoerderung/	http://www.technik.steiermark.at/ Nur bei nachweislicher Nutzung von Ökostrom - läuft Ende 2012 aus!!!!

Bundesländer momentan OHNE Förderung*:

*Anderungen vorbehalten. Opel Austria nimmt keine Gewähr für die Gültigkeit, Vollständigkeit und Richtigkeit der Angaben.

Region	Burgenland	Kärnten	Oberösterreich
max. Förderung?	0,-	0,-	0,-
Welche Fahrzeugklasse?	Range Extender	Range Extender	Range Extender
Wer?			
Detailinfo?	http://www.eabgld.at/index.php?id=987	http://www.lebensland.com/de/foerderungen	http://www.land-oberoesterreich.gv.at/cps/rde/xchg/ooe/hs.xsl/egov_DEU_HTML.htm
Region	Tirol	Vorarlberg	Wien
max. Förderung?	0,-	0,-	0,-
Welche Fahrzeugklasse?	Range Extender	Range Extender	Range Extender
Wer?			
Detailinfo?	http://www.tirol.gv.at/themen/verkehr/	http://www.vorarlberg.gv.at/	http://www.wien.gv.at/umwelt/natuerlich/ http://www.wien.gv.at/VTS/

Förderung Kommunal Kredit- Information und Ablauf

Förderung Ampere: noch keine Entscheidung über die Höhe der Förderklasse "Range Extender" -
fehlt Klassifizierung des BMVIT (Stand 12/2012)
Trotzdem VOR dem Kauf einreichen !!

Kontakt: <http://www.umweltfoerderung.at/kpc/de/home/umweltfoerderung/>

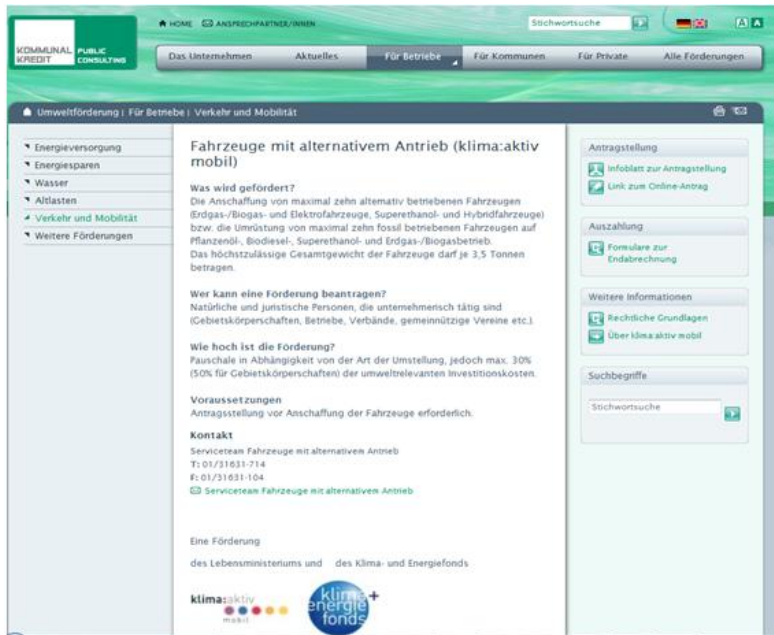

Förderungsrichtlinien: http://www.umweltfoerderung.at/uploads/ka_mobil_infoblatt_fahrzeugpauschalen.pdf



Fahrzeuge mit alternativem Antrieb und Elektromobilität

ein Förderungsschwerpunkt des klima:aktiv mobil Förderungsprogramms
für Flottenumstellungen mit bis zu 10 Fahrzeugen und einem
höchstzulässigen Gesamtgewicht von bis zu 3,5 Tonnen

Zielsetzung

Als Beitrag zur Erfüllung der umweltpolitischen Verpflichtungen Österreichs insbesondere zur Erreichung des im Rahmen der EU festgelegten Zieles einer Reduktion der Treibhausgasemissionen in Österreich von 13 % gegenüber 1990 bis zur Periode 2008 bis 2012, soll im Rahmen des klima:aktiv mobil Förderungsprogramms ein Anreiz für die Umstellung bzw. Umrüstung von Fahrzeugen auf Alternative Antriebe und Treibstoffe geboten werden.



Ziel ist insbesondere der Schutz der Umwelt und der Gesundheit durch Vermeidung oder Verringerung der Belastungen in Form von klimarelevanten Gasen (insbesondere Kohlendioxid aus fossilen Brennstoffen) sowie von Stickoxid- und Feinstaubemissionen als Beitrag zum Klimaschutz und zur Luftreinhaltung.

Im Rahmen dieses Förderungsschwerpunktes wird bei Flottenumstellungen von Fahrzeugen mit einem höchstzulässigen Gesamtgewicht von jeweils 3,5 Tonnen die Anschaffung von bis zu 10 alternativ betriebenen Fahrzeugen (Erdgas-/Biogas- und Elektrofahrzeuge, Superethanol- und Hybridfahrzeuge) bzw. die Umrüstung von bis zu 10 mit fossilen Treibstoffen betriebenen Fahrzeugen auf Erdgas-/Biogas-, Elektro-, Pflanzenöl-, Biodiesel- und Superethanolbetrieb gefördert.

Das Förderungsansuchen für Fuhrparkumstellungen bis zu maximal 10 Fahrzeugen ist ausschließlich elektronisch unter www.umweltfoerderung.at/verkehr einzureichen.

Hinweis: Umstellungen bzw. Umrüstungen von Fahrzeugen mit einem höchstzulässigen Gesamtgewicht von mehr als 3,5 Tonnen sowie Flottenumstellungen von mehr als 10 Fahrzeugen werden in den Förderungsschwerpunkten

Online Antragsformular: <http://www.publicconsulting.at/kpcEnergie/allgemein.seam?antragstyp=1>

Online Antrag

Schritt 1 von 4 - Stammdaten

Mit * gekennzeichnete Eingaben sind Pflichtfelder

Allgemein Fuhrpark

Allgemeine Daten

Firmenwortlaut *

Rechtsform *

sonstige Rechtsform *

Unternehmensgröße *

nähere Branchenbezeichnung

Strasse / Hausnummer *

Postleitzahl *

Ort *

Ansprechperson *

Telefonnummer - Landesvorwahl

Orts- bzw. Mobilvorwahl (ohne "0") *

Telefonnummer *

E-Mail *

Für Gemeinden: Zu welchem Anteil werden die Fahrzeuge für den internen Verwaltungsbetrieb verwendet? %

Beteiligte/r klima:aktiv mobil Berater/in

Name

Telefonnummer

Adresse

E-Mail

De-minimis-Erklärung

In den letzten 3 Jahren bezogene bzw. derzeit beantragte "De-minimis"-Förderungen:

Name der Förderstelle	(Voraussichtliches) Datum der Genehmigung	(Voraussichtliche) Höhe der Förderung
Förderung <input type="text"/>	<input type="text"/>	<input type="text"/>

Zurücksetzen Weiter

Berechnung der motorbezogenen Versicherungssteuer für Opel Ampera auf jährlicher Basis*

Info:

https://www.bmf.gv.at/Steuern/Fachinformation/NeueGesetze/Abgabennderungsgesetz2012/_start.htm

http://www.parlament.gv.at/PAKT/VHG/XXIV/I/I_01960/index.shtml

		Alt		Neu nach Regierungsvorlage	
Leistung Ampera [111kW Elektromotor, 63kW Benzinmotor] [Antrieb immer über 111kW Elektromotor-Gesamtleistung 111kW]		111 kW		63 kW	
Berechnungsbasis je kw bei verringerter Motorleistung	24	87 kW		39 kW	
Berechnung mit €	0,55	47,85 €		21,45 €	
jährliche Kosten	12	574,2 €		257,4 €	

*Änderungen vorbehalten. Opel Austria nimmt keine Gewähr für die Gültigkeit, Vollständigkeit und Richtigkeit der Angaben.

Information und Einbauanleitung für die Opel Ladestation:

Schutzklasse: IP55 (Carport und Garage ok)

Ladekabellänge ca. 7 Meter

Absicherung: keine LSS oder FI in der Ladestation integriert

Abmessungen 59cmx41cmx18cm

Input/Output: 3,3kW

Ladestrom max 16A

Temperaturbereich -40°C bis 85°C

Frequenz 50/60 Hz

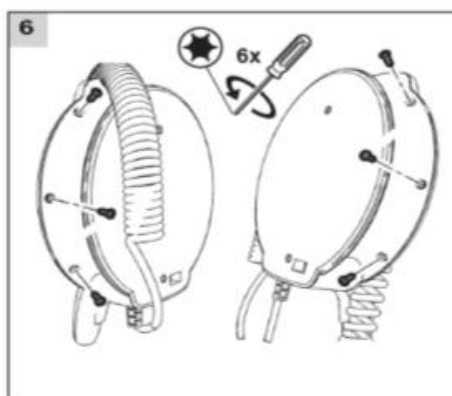
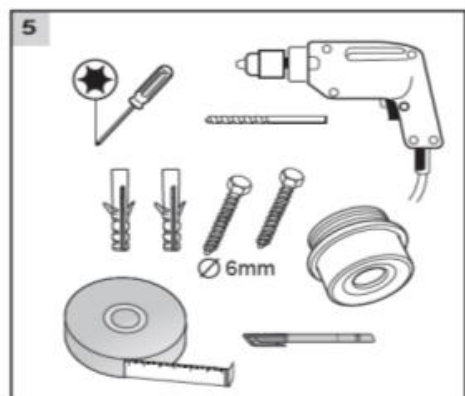
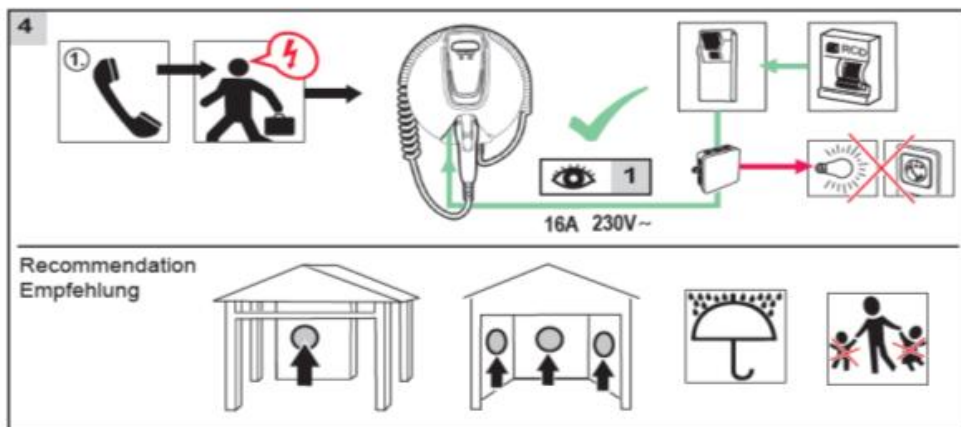
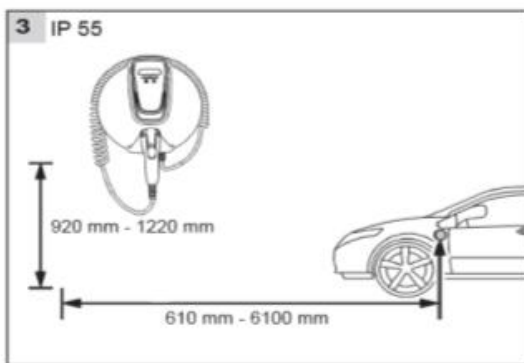
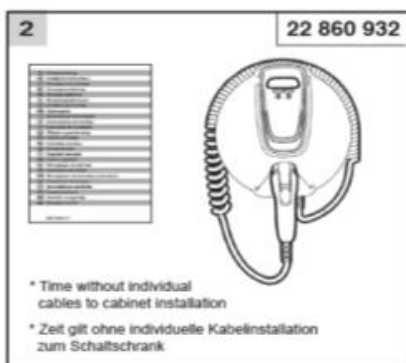

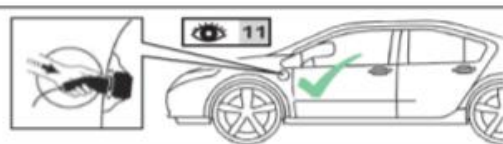
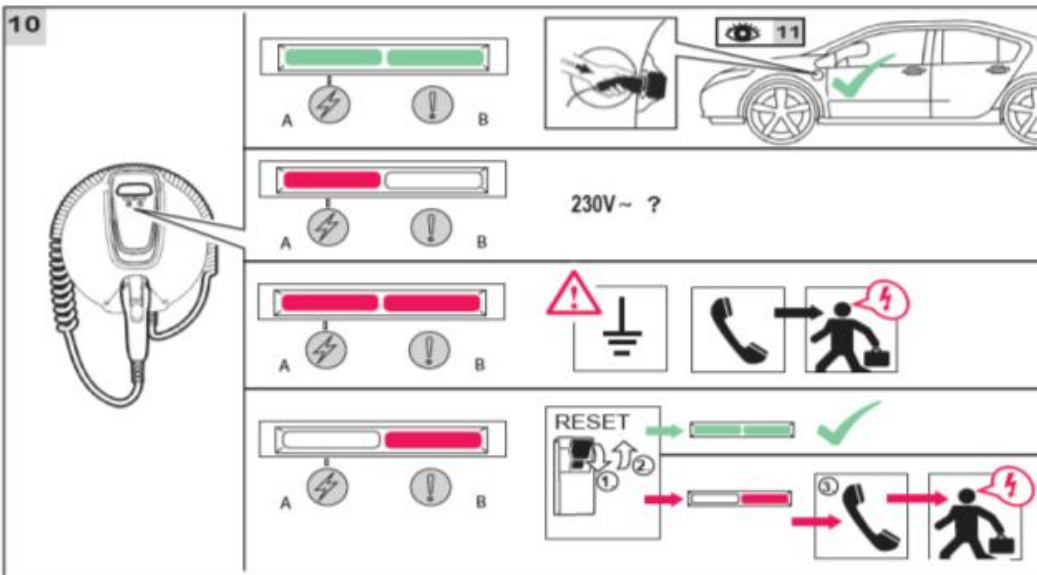
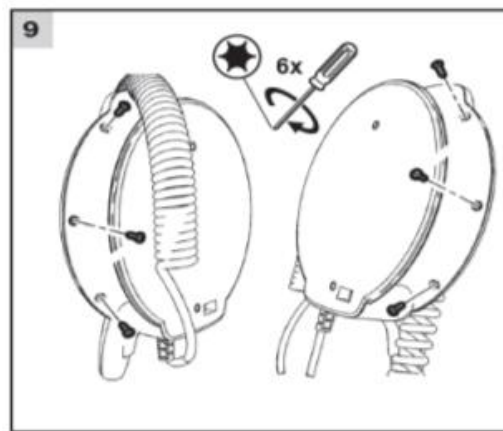
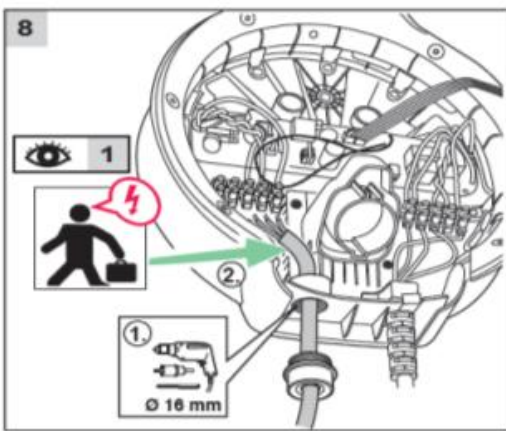
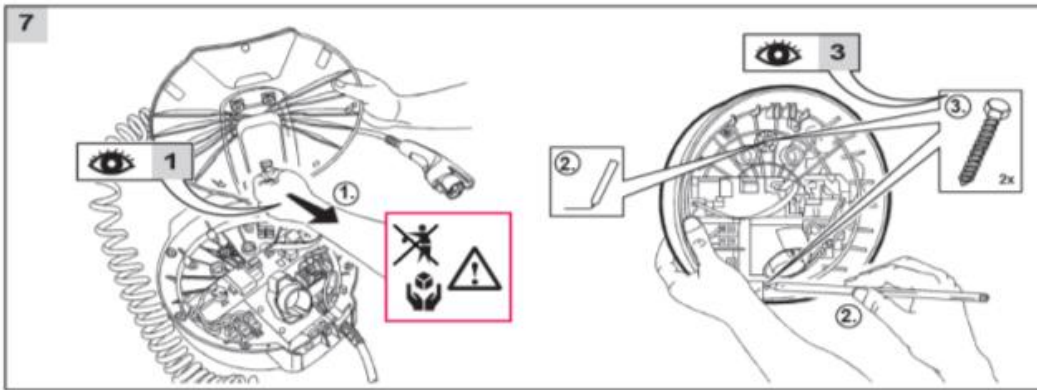

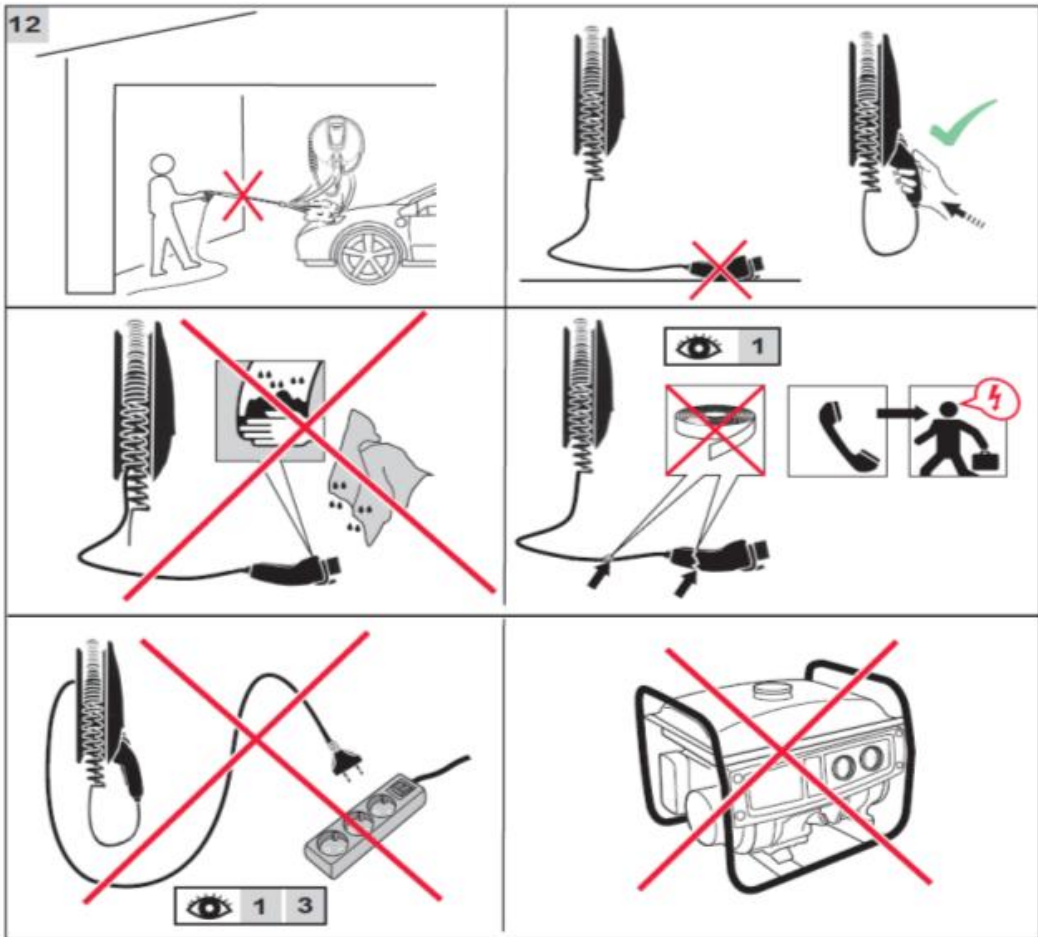
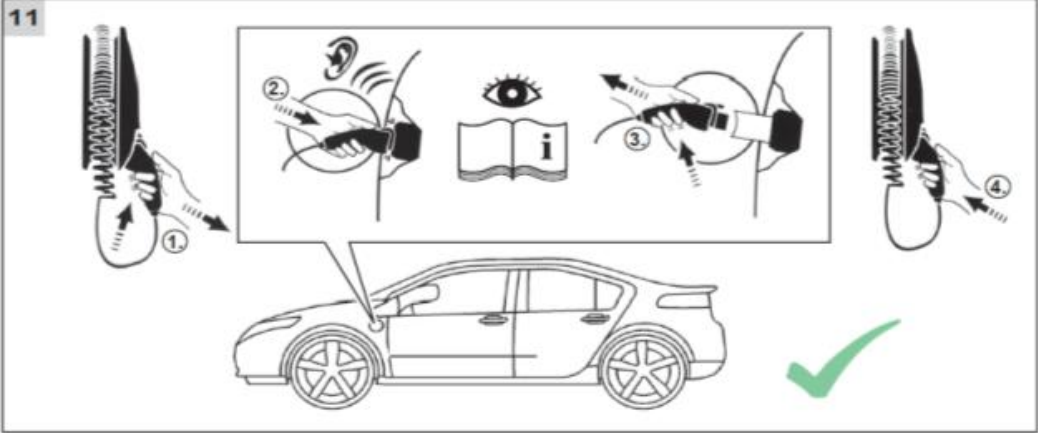

Taxigenehmigungen für Ampera

Wien

G-Zl.: 12-TAAP-0774-1/TÖP
D-Nr.: 757400/0000



An die zuständige Zulassungsbehörde

TÜV AUSTRIA
AUTOMOTIVE GMBH

Geschäftsbüro:
Deutschstraße 10
1230 Wien
Telefon:
+43(0)1810 31-0
Fax: DW 6555
automotive@tuv.at

Ansprechpartner:
Ing. Franz TÖPFL
DW 6462
top@tuv.at

TÜV*

PRÜFBERICHT

Antragsteller : Firma
GENERAL MOTORS AUSTRIA GmbH
Groß Enzersdorfer Straße 59
A-1220 Wien

Prüfart : General Motors Austria, 1220 Wien
Prüfdatum : 14.02.2012

1. Befund

Auftragsgemäß wurde das nachstehend beschriebene Kraftfahrzeug dahingehend überprüft, ob es den diesbezüglichen Bestimmungen des Landesgesetzblattes für Wien Nr. 71/1993 i.d.F. LGBl.Nr. 14/2007 (Wiener Taxi-, Mietwagen- und Gästewagen-Betriebsordnung) entspricht.

1.1 Beschreibung des geprüften Fahrzeuges (Prüfgegenstand)

Art des Fahrzeuges : Personenkraftwagen
Fahrzeugklasse / Aufbauart : M1 / AA - Limousine
Hersteller und Type : OPEL D1J01
Handelsbezeichnung : AMPERA
Genehmigungsnummer : e13*2007/46*1159*01 vom 31.08.2011
Abgasverhalten : VO(EG) Nr. 715/2007, geändert durch
VO(EG) Nr. 585/2011 F (Euro 5 / Euro 6)

Protokoll,
Überwachungsstelle,
Technischer Dienst (RMA)

Geschäftsführung:
Dipl.-Ing. Walter BÜGGEK
Mag. Christoph WENNINGER
GMK

Sitz:
Ruggerstraße 10
1010 Wien/Österreich

weitere Geschäftsfunktionen:
Bussen, LKW, Linien
und Flottenbetriebe (D)

Firmenbuchgericht:
-nummer:
Wien / FN 286473 a

Bankverbindungen:
BA CA 52949001084
IBAN
AT 12120005294901084
BIC BKALIA3309
RBI 001-04.055.286
IBAN
AT3510000104093266
BIC RZBAAT3309

UID ATU 63227036
DVR 300379

G-Zl.: 12-TAAP-0774-2/TÖP
D-Nr.: 757400/0000



An die zuständige Zulassungsbehörde

TÜV AUSTRIA
AUTOMOTIVE GMBH

Geschäftsstelle:
Deutcherstraße 10
1230 Wien
Telefon:
+43 1 810 91-0
FAX: 010 6555
automotive@tuv.at

Ansprechpartner:
Ing. Franz TOPPL
010 6462
topf@tuv.at

TÜV*

PRÜFBERICHT

Antragsteller : Firma
GENERAL MOTORS AUSTRIA GmbH

Groß Enzersdorfer Straße 59
A-1220 Wien

Prüfart : General Motors Austria, 1220 Wien
Prüfdatum : 14.02.2012

1. Befund

Auftragsgemäß wurde das nachstehend beschriebene Kraftfahrzeug dahingehend überprüft, ob es den diesbezüglichen Bestimmungen des Landesgesetzblattes für das Burgenland Nr. 87/2002 i. d. F. L. QBl. 25/2006 (Burgenländische Betriebsordnung für den nichtlinienmäßigen Personenverkehr) entspricht.

Protokoll:
Überwachungsstelle,
Technischer Dienst (TGA)

Geschäftsführung:
Dipl.-Ing. Walter BUSSEK
Mag. Christian WENHNER
GMBH

StB:
Klugenstraße 16
1010 Wien/Gännergasse

weitere Geschäftsstellen:
Buxtehde, Leobersdorf, Linz
und Fohnsdorff (Ö)

Firmenbuchnummer:
Wien / FN 286473 a

Bankverbindungen:
BA CA 2164001084
IBAN
AT 12120002294901084
BIC BAWAAT33XXX
RIB 001-04 093 286
IBAN
AT 50310000104903266
BIC RZBAAT33XXX

UID ATU 63237036
DVR 3002479

1.1 Beschreibung des geprüften Fahrzeuges (Prüfgegenstand)

Art des Fahrzeuges : Personenkraftwagen
Fahrzeugklasse / Aufbauart : M1 / AA - Limousine
Hersteller und Type : OPEL D1JOI
Handelsbezeichnung : AMPERA
Genehmigungsnummer : e13*2007/46*1159*01 vom 31.08.2011

G-Zl.: 12-TAAP-0774-3/TÖP
D-Nr.: 757400/0000



An die zuständige Zulassungsbehörde

TÜV AUSTRIA
AUTOMOTIVE GMBH

Geschäftsstelle:
Deutschstraße 10
1230 Wien
Telefon:
+43(0)10 91-0
Fax: DW 6222
automotive@tuv.at

Ansprechpartner:
Ing. Franz TOSCH
DW 6462
tosc@tuv.at
TÜV*

PRÜFBERICHT

Antragsteller : Firma
GENERAL MOTORS AUSTRIA GmbH

Groß Enzersdorfer Straße 59
A-1220 Wien

Prüfart : General Motors Austria, 1220 Wien
Prüfdatum : 14.02.2012

1. Befund

Auftragsgemäß wurde das nachstehend beschriebene Kraftfahrzeug dahingehend überprüft, ob es den diesbezüglichen Bestimmungen des Landesgesetzblattes für Niederösterreich Nr. 7001/20-0 i.d.F. LGBL.Nr. 7001/20-4 (Niederösterreichische TAXI-Betriebsordnung) entspricht.

Prüfstelle:
Überwachungsstelle,
Technischer Dienst (KBA)

Geschäftsführung:
Dipl.-Ing. Walter MUGGER,
Mag. Christian WITTECH-
GER

Stz.:
Krugengasse 18
1015 Wien/Österreich

weitere Geschäftsstellen:
Buxtehde, Leutkirch, Linz
und Flörsdorf (D)

**Firmenbuchgefahrl.-
nummer:**
Wien / FN 288473 a

Geschreibungsnummern:
BA CA 1299901084
IBAN
AT121200052943001094
BIC BKALJA3333
RIB 001-04.003.288
IBAN
AT3310000104093266
BIC RZBAAT3333

**UID ATU 63237036
DVR 3002479**

1.1 Beschreibung des geprüften Fahrzeuges (Prüfgegenstand)

Art des Fahrzeuges : Personenkraftwagen
Fahrzeugklasse / Aufbauart : M1 / AA - Limousine
Hersteller und Type : OPEL D1J01
Handelsbezeichnung : AMPERA
Genehmigungsnummer : e13*2007/46*1159*01 vom 31.08.2011

G-Zl: 12-TAAP-0774-4/TÖP
D-Nr.: 757400/0000



An die zuständige Zulassungsbehörde

TÜV AUSTRIA
AUTOMOTIVE GMBH

Geschäftsfelle:
Deutschstraße 10
1230 Wien
Telefon:
+43(1)610 91-0
Fax: 010 6105
automotive@tuv.at

Ansprechpartner:
Ing. Franz TOPPL
DIN 6162
topp@tuv.at

+TÜV®

PRÜFBERICHT

Antragsteller : Firma
GENERAL MOTORS AUSTRIA GmbH
Groß Enzersdorfer Straße 59
A-1220 Wien

Prüfart : General Motors Austria, 1220 Wien
Prüfdatum : 14.02.2012

1. Befund

Auftragsgemäß wurde das nachstehend beschriebene Kraftfahrzeug dahingehend überprüft, ob es den diesbezüglichen Bestimmungen des Landesgesetzblattes für Oberösterreich Nr. 21/1994 i.d.F. LGBl.Nr. 94/2003 (Oberösterreichische TAXI- und Mietwagen-Betriebsordnung) entspricht.

1.1 Beschreibung des geprüften Fahrzeuges (Prüfgegenstand)

Art des Fahrzeuges : Personenkraftwagen
Fahrzeugklasse / Aufbauart : M1 / AA - Limousine
Hersteller und Type : OPEL D1J01
Handelsbezeichnung : AMPERA
Genehmigungsnummer : e13*2007/46*1159*01 vom 31.08.2011

Prüfer:
Überwachungs-
Technischer Dienst (ÖBA)

Geschäftsführung:
Dipl.-Ing. Walter BUBERK
Mag. Christian WENNINGER

Sitz:
Kugelhofstraße 10
1010 Wien/Österreich

weitere Geschäftsstellen:
Bismarck, Lübarsch, Linz
und Pöchlarn (D)

Firmenbuchvermerk:
nummer:
Wien / FN 288473 a

Bankverbindungen:
BA CA 5294901084
IBAN
AT12120805294001084
BIC BAWAAT33
RIB: 001-04 011 288
IBAN
AT22103000104005326
BIC RZBAAT33

UID ATU 6327036
DIN 993479

Steiermark [Achtung 5 Sitzplätze -
es muss um eine Ausnahme angesucht werden]

G-Zl.: 12-TAAP-0774-5/TÖP
D-Nr.: 757400/0000

An die zuständige Zulassungsbehörde



TÜV AUSTRIA
AUTOMOTIVE GMBH

Geschäftsbüro:
Deutschentor 12
1200 Wien
Telefon:
+43 (0)10 31-0
Fax: 010 6333
automotive@tuv.at

Ansprechpartner:
Ing. Franz TOPFL
010 6342
franz@tuv.at
TUV*

PRÜFBERICHT

Antragsteller : Firma
GENERAL MOTORS AUSTRIA GmbH
Groß Enzersdorfer Straße 59
A-1220 Wien

Prüfart : General Motors Austria, 1220 Wien
Prüfdatum : 14.02.2012

1. Befund

Auftragsgemäß wurde das nachstehend beschriebene Kraftfahrzeug dahingehend überprüft, ob es den diesbezüglichen Bestimmungen des Landesgesetzblattes für die Steiermark Nr. 1/2007 i.d.F. LGBl.Nr. 99/2009 (Steiermärkische Taxi-, Mietwagen- und Gästewagen-Betriebsordnung) entspricht.

1.1 Beschreibung des geprüften Fahrzeuges (Prüfgegenstand)

Art des Fahrzeuges : Personenkraftwagen
Fahrzeugklasse / Aufbauart : M1 / AA - Limousine
Hersteller und Type : OPEL D1J01
Handelsbezeichnung : AMPERA
Genehmigungsnummer : e13*2007/40*1109*01 vom 31.08.2011

Prüfer:
Überwachungsstelle,
Technischer Dienst (KBA)

Geschäftsführung:
Dir. Ing. Walter BUSSEK
Mag. Christian WENNER-
GER

StB:
Kugentzler 16
1010 Wien/Österreich

weitere Geschäftsbüros:
BUDAPEST, LAIBACH, Ljubljana
und PIRENNE (D)

Firmenbuchnummer:
Wien / FN 288472 a

Geschäftsbüros:
BA CA 4294001084
SAR
AT1210000204001084
BG BKAJA7W9
RE 01-04 203.266
SAR
AT0410000104001084
BG RZBAATW9
UD ATU 8321104
DVR 302473

G-Zl.: 12-TAAP-0774-6/TÖP
D-Nr.: 757400/0000



An die zuständige Zulassungsbehörde

TÜV AUSTRIA
AUTOMOTIVE GMBH

Geschäftsstelle:
Deutschstraße 10
1220 Wien
Telefon:
+43(0)610 91-0
Fax: 06 610 610
automotive@tuv.at

Ansprechpartner:
Ing. Franz TOPFL
06 610 2
froz@tuv.at

TÜV*

PRÜFBERICHT

Antragsteller : Firma
GENERAL MOTORS AUSTRIA GmbH

Groß Enzersdorfer Straße 59
A-1220 Wien

Prüfart : General Motors Austria, 1220 Wien
Prüfdatum : 14.02.2012

1. Befund

Auftragsgemäß wurde das nachstehend beschriebene Kraftfahrzeug dahingehend überprüft, ob es den diesbezüglichen Bestimmungen des Landesgesetzblattes für Kärnten Nr. 125/1993 i.d.F. LGBl.Nr. 47/2009 (Kärntner Betriebsordnung für den nichtlinienmäßigen Personenverkehr) entspricht.

Prüfer:
Dienwachstmeister,
Technischer Dienst (FDA)

Geschäftsleitung:
Dipl.-Ing. Walter BUSSEK
Mag. Christoph WENNER
GER

Stz:
Knappestraße 16
1010 Wien/Österreich

weitere Geschäftsstellen:
Buxteh, Lauterack, Linz
und Pöchlarn (D)

Firmenbuchnummer:
-nummer:
Wien / FN 288473 a

Bankverbindungen:
BA CA 6296001084
IBAN
AT121200052349001084
BIC BKLAU33000
RIB 001-04.003.266
IBAN
AT99210000104003266
BIC RZBAAT3300
UID ATU 83237036
DVR 3002479

1.1 Beschreibung des geprüften Fahrzeuges (Prüfgegenstand)

Art des Fahrzeuges : Personenkraftwagen
Fahrzeugklasse / Aufbauart : M1 / AA - Limousine
Hersteller und Type : OPEL D1JOI
Handelsbezeichnung : AMPERA
Genehmigungsnummer : e13*2007/46*1159*01 vom 31.08.2011
Abgasverhalten : VO(EG) Nr. 715/2007, geändert durch
VO(EG) Nr. 506/2011 F (Euro 5 / Euro 6)

Salzburg [Achtung 5 Sitzplätze -
es muss um eine Ausnahme angesucht werden]

G-ZL: 12-TAAP-0774-7/TÖP
D-Nr.: 757400/0000



An die zuständige Zulassungsbehörde

TÜV AUSTRIA
AUTOMOTIVE GMBH

Geschäftsbüro:
Deutschstraße 10
1220 Wien
Telefon:
+43 (0)1 25 01-0
Fax: 010 6455
automotive@tuv.at

Ansprechpartner:
Ing. Franz TÖPFL
010 6452
tuep@tuv.at
TUV®

PRÜFBERICHT

Antragsteller : Firma
GENERAL MOTORS AUSTRIA GmbH

Groß Enzersdorfer Straße 59
A-1220 Wien

Prüfart : General Motors Austria, 1220 Wien
Prüfdatum : 14.02.2012

1. Befund

Auftragsgemäß wurde das nachstehend beschriebene Kraftfahrzeug dahingehend überprüft, ob es den diesbezüglichen Bestimmungen des Landesgesetzblattes für Salzburg Nr. 56/1994 i.d.F. LGBI Nr. 71/2010 (Salzburger Taxi-, Mietwagen und Gästewagenbetriebsordnung) entspricht.

1.1 Beschreibung des geprüften Fahrzeuges (Prüfgegenstand)

Art des Fahrzeuges : Personenkraftwagen
Fahrzeugklasse / Aufbauart : M1 / AA - Limousine
Hersteller und Type : OPEL D1JOI
Handelsbezeichnung : AMPERA
Genehmigungsnummer : e13*2007/46*1159*01 vom 31.08.2011

Prüfung:
Überwachungsstelle,
Technischer Dienst (2024)

Geschäftsführung:
Dipl.-Ing. Walter BUCHNER,
Mag. Günther REINOLD,
GMBH

StB:
Kuglerstraße 10
1070 Wien/Ostereich

andere Geschäftsbüros:
Graz, Leoben, Linz
und Wien-Stadt (2)

Firmenbuchnummer
/nummer:
Wien / FN 286473 a

Kontoverbindungen:
BA CA 529001084
IBAN
AT1212000000001084
BIC BAWAAT33
IBAN 001-04-003266
IBAN
AT101200000000000000
BIC RZBAAT33

UID ATU 83297096
DVR 3003475

Tirol [Achtung 5 Sitzplätze -
es muss um eine Ausnahme angesucht werden]

G-Zl: 12-TAAP-0774-8/TÖP
D-Nr.: 757400/0000



An die zuständige Zulassungsbehörde

TÜV AUSTRIA
AUTOMOTIVE GMBH

Geschäftsstelle:
Deutschstraße 10
1220 Wien
Telefon:
+43 1 610 91-0
Fax: Dtl 6222
automotive@tuv.at

Ansprechpartner:
Ing. Frank TOPPL,
Dtl 6462
topp@tuv.at

TÜV*

PRÜFBERICHT

Antragsteller : Firma
GENERAL MOTORS AUSTRIA GmbH
Groß Enzersdorfer Straße 59
A-1220 Wien

Prüfart : General Motors Austria, 1220 Wien
Prüfdatum : 14.02.2012

1. Befund

Auftragsgemäß wurde das nachstehend beschriebene Kraftfahrzeug dahingehend überprüft, ob es den diesbezüglichen Bestimmungen des Landesgesetzblattes für Tirol Nr. 48/2000 i.d.F. LGBl.Nr. 120/2009 (Tiroler Personenbeförderungs-Betriebsordnung 2000) entspricht.

1.1 Beschreibung des geprüften Fahrzeuges (Prüfgegenstand)

Art des Fahrzeuges : Personenkraftwagen
Fahrzeugklasse / Aufbauart : M1 / AA - Limousine
Hersteller und Type : OPEL D1.JOI
Handelsbezeichnung : AMPERA
Genehmigungsnummer : e13*2007/46*1159*01 vom 31.08.2011

Prüfer:
Überwachungsstelle,
Technischer Dienst (KMA)

Geschäftsführung:
Dipl.-Ing. Walter RUSSEK
Mag. Christoph WENNER-
ODR

StB:
Kugentalle 16
1010 Wien/Danewitz

weitere Geschäftsstellen:
Budem, Laubach, LKW
und Filderstadt (D)

Firmenbuchnummer:
-nummer:
Wien / FN 264173 a

Bankverbindungen:
BA CA 5254901084
IBAN
AT12120002301001084
BIC BKALAT33
RBI 001-04-053.244
IBAN
AT16110000104053266
BIC RZBAAT33

UID ATU 65217036
DVR 3003479

Seite 1 von 3

Eine auszugsweise Vervielfältigung oder Wiedergabe dieses Schriftstückes bedarf der schriftlichen Zustimmung der TÜV AUSTRIA AUTOMOTIVE GMBH.

G-Zl.: 12-TAAP-0774-0/TÖP
D-Nr.: 757400/0000



An die zuständige Zulassungsbehörde

TÜV AUSTRIA
AUTOMOTIVE GMBH

Geschäftsstelle:
Deutschwiese 10
1230 Wien
Telefon:
+43(1)810 91-0
Fax: (0)1 810 910-6000
automotive@tuv.at

Ansprechpartner:
Ing. Franz TOPPL
010 8462
toppl@tuv.at

TÜV®

PRÜFBERICHT

Antragsteller : Firma
GENERAL MOTORS AUSTRIA GmbH
Groß Enzersdorfer Straße 59
A-1220 Wien

Prüfart : General Motors Austria, 1220 Wien
Prüfdatum : 14.02.2012

1. Befund

Auftragsgemäß wurde das nachstehend beschriebene Kraftfahrzeug dahingehend überprüft, ob es den diesbezüglichen Bestimmungen des Landesgesetzblattes für Vorarlberg Nr. 13/1995 i.d.F. LGBL Nr. 28/2007 (Landesbetriebsordnung für den nichtlinienmäßigen Personenverkehr) entspricht.

Prüfung:
Überwachungsstelle,
Technischer Dienst (DBA)

Geschäftsführung:
Dipl.-Ing. Walter RUSCHIK
Mag. Christian WENNINGER

Stz:
Kugelnstraße 16
1010 Wien/Österreich

weitere Geschäftsstellen:
Graz, Leoben, Linz
und Innsbruck (D)

Firmenbuchvermerk:
Jahres:
Wien / FN 286473 a

Bankverbindungen:
BA CA 62943001084
IBAN
AT121200052943001084
BIC GKLAAT3333
IBAN
RR 001-64 393 288
IBAN
AT59210000104693266
BIC RZBAAT3333
UID ATU 62237936
DVR 3002475

1.1 Beschreibung des geprüften Fahrzeuges (Prüfgegenstand)

Art des Fahrzeuges : Personenkraftwagen
Fahrzeugklasse / Aufbauart : M1 / AA - Limousine
Hersteller und Type : OPEL D1J01
Handelsbezeichnung : AMPERA
Genehmigungsnummer : e13*2007/46*1159*01 vom 31.08.2011